

PORTAAN YLÄPÄÄ, ALAPÄÄ SOVELTAEN

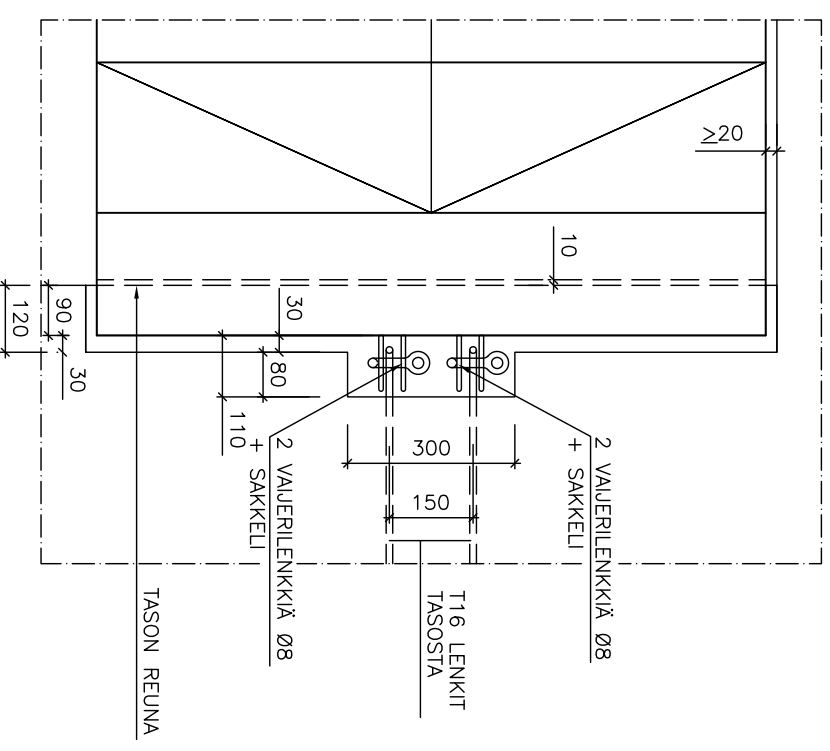

### ALIMMAN ELEMENTIN LIITOS ALAPOHJAAN

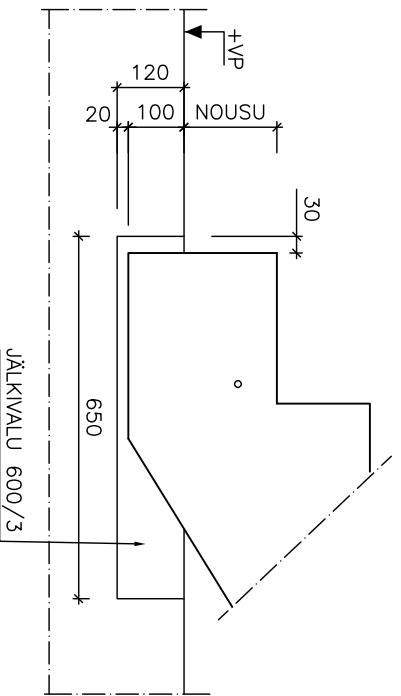

+VP = VALMIS PINTA  
VARAUSKOLON LEVEYS =  
PORTAAN LEVEYS + ≥40mm  
VÄHIMMÄSTUKIPITUUS ≥60mm

PORTAAN PÄISSÄ OLEVISTA  
VAUERILENKEISTÄ / SAKKELEISTA  
EI SAA NOSTAA

SAKKELIIT:  
DIN82101  
2,5t koko d4=24mm

MAHDOLLISTEN PINNOITTEIDEN VAATIMAT TYÖVARAT ON HUOMIOITAVA  
ASENNUSKOLJEN MITOITUKSESSA SEKÄ PORRASTA ASENTAESSA

TILAAJA	<b>Rudus</b> ELEMENTO
KOHDE	Rudus Oy PL 49 00441 Helsinki Puh. 020 447 711 etunimi.sukunimi@rudus.fi
	PIR. SISÄLTÖ ELEMENTTO 9 PORRASELEMENTIN LIITOKSET TASOIHIN JA AUKKOMITOTUS, BETONIPINTAINEN, NOSTO ELEMENTIN PÄÄLTÄ
PM	PIR/RRO/TOKRO
REV.	REV.